

# Tvättmaskiner

## W465H, W465HLE, W475H, W475HLE, W4105H

### Egenskaper och fördelar

- Hög centrifugering ger effektiv avvattning
- Stor lucköppning för enkel i- och urlastning
- Luckpackningen är placerad i luckan, slits ej vid i- och urlastning
- Fyrfacks tvättmedelslåda
- Låg ljudnivå ger trivsam arbetsmiljö
- Inner, yttertrumma och topplock i rostfritt stål
- Övriga metall detaljer i varmgalvaniserat stål
- Frekvensstyrd motor
- W465HLE och W475HLE har endast 3 kW elementeffekt, vilket minskar anslutningssäkringens till 10A. Två vattenanslutningar, kallt och varmt. Varmvatten från Fjärrvärmesystem är i regel billigare per kWh
- Tvättmaskin W4105H används för större och grövre textillier
- SuperBalance™ garanterar ett korrekt varvtal vid centrifugering för en låg ljudnivå
- Klar för anslutning till intelligenta doseringssystem för flytande tvättmedel



De bilder som visas avser endast beskriva produkten. Olika varianter förekommer.

### Tillval

- Programmerbart programverk Clarus Control med upp till 192 program
- Förhöjningssocklar för bekväm arbetshöjd (höjd 190 mm och 240 mm). Krävs också vid installation med luddlåda
- W465H finns i varianter för hygien-, restaurang- och mopptvätt samt camping som i standardutförande är klara för inkoppling av flytande tvättmedel
- W475H finns i varianter för hygien-, restaurang- och mopptvätt
- W4105H finns i varianter för hygien- och mopptvätt
- Utrustning för inkoppling av flytande tvättmedel
- Viktmätning med integrerad våg. Gäller endast vid val av Clarus Control

Huvuddata			W465H/W465HLE			W475H/W475HLE			W4105H	
Kapacitet	yllnadsfaktor 1:10	kg	6,5			7,5			10,5	
Innertrumma,	volym	liter	65			75			105	
	diameter	ø mm	520			520			595	
Centrifugering		v/min	1100			1100			1025	
G-faktor			350			350			350	
Uppvärmningsalternativ	el	kW	7,5 (LE 3,0)			7,5 (LE 3,0)			7.5/10	
	ånga		x			x			x	
<b>Konsumtionsdata "Normal 60°C" 1:10* 3A02</b>			El	(LE)	Ånga	El	(LE)	Ånga	El	Ånga
Totaltid		min	42			44			39	
Vattenförbrukning (kallt+varmt)		liter	(40)			(42)			**	
Energiförbrukning (motor/uppvärmning)		kWh	66+0			78+0			96+17	
Ångförbrukning		kg	0,15/1			0,15/1,15			0,25/0,6	
* Vid 15°C vattentemperatur för kallvatten och 65°C för varmvatten			0,2			0,2			0,25	
** Beror på ångtryck			1,5			-			0,9	

Elanslutningar	W465H/HLE	W475H/HLE	W4105H
Totaleffekt	7,8(16)/3,3(10)	7,8(16)/3,3(10)	10,4(16)
Elektrisk uppvärmning	400V 3N AC 50 Hz kW(A) 7,4(16)/3,2(10)	7,4(16)	9,7(16)
Ånga	400V 3N AC 50 Hz kW(A) 1,1(10)	1,1(10)	1,4(10)
Vatten- och ånganslutning			
Vattenventiler	DN 1x20/2x20	1x20	2x20
Vattentryck	kPa 200-600	200-600	200-600
Kapacitet vid 300 kPa	l/min 20	20	20
Avloppsventil	ø mm 50/75	50/75	50/75
Tömningskapacitet	l/min 170	170	170
Max tömning	l 25	30	40
Ångventil	DN 15	15	15
Ångtryck	kPa 300-600	300-600	300-600
Anslutning för flytande tvättmedel	5	5	5
Golvkrav			
Dynamisk kraftfrekvens	Hz 18,3	18,3	17,1
Golvbelastning vid max. centrifugering	kN 1,8 +0,5	1,9 +0,5	2,5 +0,5
Ljudnivå			
Ljudtrycksnivå**			
Tvätt	dB(A) 60	61	62
Centrifugering	dB(A) 76	76	77
Värmeavgivning			
% av installerad effekt, max.	5	5	5
Skeppningsdata			
	netto, kg 154	159	201
	häck, kg 167	179	225
Fraktvolym	m <sup>3</sup> 0,76	0,75	0,99
Tillbehör			
Förhöjningssocklar	x	x	x
Sockel med utdragbar luddlåda	x	x	x
Vattenåtervinningstank (Clarus Control)	x	x	x
Slanganslutningssatser för vatten och ånga	x	x	x
Luddlådor i rostfritt stål	x	x	x
Mått i mm			
A Bredd	720	720	830
B Djup	690	690	705
C Höjd	1115	1115	1200
D	355	355	365
E	720	720	740
F	825	825	910
G	45	45	45
H	1030	1030	1115
I	220	220	220
K	1010	1010	1100
L	135	135	135
M	830	830	910
N	360	360	415
O	100	100	100
P	240	240	295
R	495	495	575
S	460	460	465
1 Elanslutningar	7 Kontrollpanel		
2 Kallt vatten	8 Tvättmedelsfack		
3 Varmt vatten*	9 Lucköppning ø310 (W465, 475), ø365 (W4105)		
4 Ånganslutning	10 Arbetsbrytare		
5 Avlopp	11 Anslutning för bokrings/betalsystem		
6 Anslutningar till flytande tvättmedel			

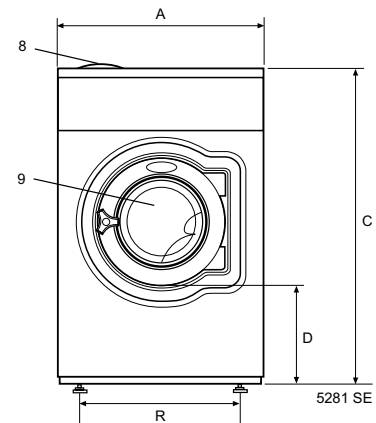

Front

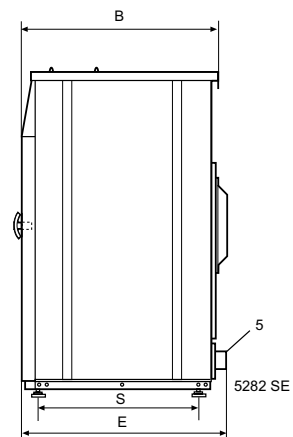

Högersida

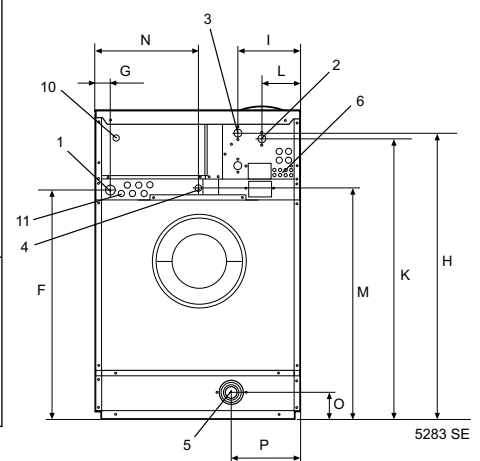

Baksida

Anslutningskabel och inloppsslang ingår ej

\* Endast W465HLE, W465H Hygien, W4105H, W4105 Hygien samt W465H-W4105H Clarus.

För exakt information, se installationsanvisning

\*\* A-vägd emissionsljudtrycksnivå vid arbetsstationer

Färg på front och sidopaneler:

blå (NCS S2050-R90B), (RAL 250 6030)  
ljusgrå (NCS S3005-R80B), (RAL 260 7005)